

第65回
町田市 市民体育祭
テニス競技

2022年度（令和4年度）

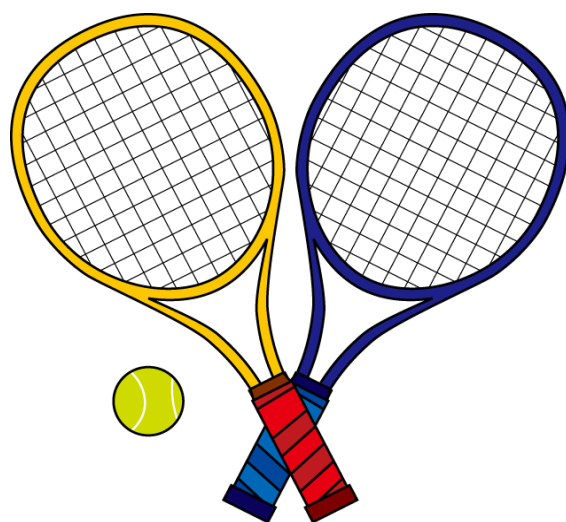

主催 町田市体育協会

後援 町田市

主管 町田市テニス協会

日 程 ・ 会 場

第1日	9月19日(祝)	9:00試合開始(成瀬クリーンセンターコート)	雨天順延
第2日	9月25日(日)	9:00試合開始(成瀬クリーンセンターコート)	雨天順延
予備日	10月2日(日)		

会場	日程	第1日 (予定コート)	第2日	エントリー数 ()は2021申込比
成瀬クリーン センターコート (TEL:727-1350)	一般男子1R~3R	E、F、G、H、I	一般男子 QF~F	36 (+2)
	一般女子1R~QF	A、B	一般女子 SF~F	14 (+2)
	一般混合1R~QF	C、D	一般混合 SF~F	14 (+2)
	壮年45男子 1R~3R	J~N(AM)	壮年45男子 QF~F	30 (+5)
	G壮年60男子 1R~QF	J~N(PM)	G壮年60男子 SF~F	18 (+6)

(電話で、雨天の場合の中止の問い合わせはできません。)

大 会 役 員

大会会長	吉原 修	(町田市体育協会会長)
大会副会長	長村 敏明	(町田市体育協会副会長)
	山本 正実	(")
大会実行委員長	大居 悟	(町田市テニス協会会長)
大会実行副委員長	田口 康之	(町田市テニス協会理事長)

コートレフェリー	第1日	成瀬CCコート	間嶋 淳二 中山 智晴	矢島 大介 遠山 宏樹
	第2日	成瀬CCコート	間嶋 淳二 松島 琢磨	加藤 直樹

委 員	白川 嘉一 鍛治 理之 山口 桂陽 渡邊 豊	栗又 猛 菊池 めぐみ 山崎 早苗 都甲 康夫	中村 幸司 渡邊 朱里 市村 祐太 木村 勇介	内田 大祐 高田 琴美 清水 美希 木村 勇介
-----	---------------------------------	----------------------------------	----------------------------------	----------------------------------

前回(2019年)の結果

上位入賞者	一般男子	一般女子	一般混合	壮年男子	G壮年男子
優勝	上田(ノア) 松本(藤の台)	船津丸(アシニス) 佐甲(アシニス)	田中(GAO) 田中(GAO)	大槻(フリー) 朝比奈(フリー)	土井(フリー) 松橋(ジュエ)
準優勝	若林(ノーマン) 鍛治(スクランブル)	内田(GAO) 山崎(GAO)	宮園(GAO) 宮園(GAO)	千葉(金井TC) 中村(金井TC)	大泉(藤の台) 古賀(藤の台)
3位	道岡(フリー) 土居(フリー)	菅野(B2) 高岡(ノーマン)	岡崎(フリー) 上西(フリー)	宮内(亀の甲山) 高見澤(亀の甲山)	金子(春らんまん) 菱田(春らんまん)
4位	三浦(One on One) 羽場(One on One)	川崎(ZIP) 足立(つくし野)	千葉(金井TC) 西竹(フリー)	石井(オレンジ) 斉藤(オレンジ)	本橋(野津田TC) 品川(野津田TC)

注 意 事 項

1. 試合は、全試合6ゲーム(1セット)マッチとします。
ゲームが6-6になった場合はタイブレークを行います。
2. 試合前の練習は、各自サーブ8本のみとします。
3. 審判は、全試合セルフジャッジとします。
最終ページの「セルフジャッジの仕方」をよく読んでください。
4. 試合球はダンロップ FORT(イエロー)を使用します。
5. 勝者は試合終了後、速やかに結果を本部に報告してください。
結果報告時に使用済みの試合球を本部に返却ください。
掲示板用のマグネットプレートの貼り出し、回収はスタッフが行います。
6. 出場選手の変更及び当日の申し込みは一切認めません。
7. コートへの移動は、通路(色分けしてある帯の部分など)以外およびインプレー中のコートの背後は通ってはいけません。
8. 雨天により延期または中止の場合は、当日会場および速報ブログに掲載します。
天候がはっきりしない場合は、定刻までに会場においでください。
電話による対応はいたしません。
9. 第1日目に天候、日没などでサスペンドする場合があります。
サスペンドした試合・ゲームはその続きを第2日9:00から行います。
引き続き第2日予定の試合を行います。
10. 持ち物は各自で保管してください。
ゴミは必ず持ち帰ってください。
11. 試合中の傷害については、本人の承諾が得られた場合、応急処置をします。
なお大会としてスポーツ傷害保険に加入していません。
12. 熱中症、けがなどで試合を中断するときは、初回のみ3分間認めます(MTO)が、
以降は棄権とします。
筋ケイレンではMTOは取れません。
13. 出場選手は、試合開始10分前までに受付を済ませて待機してください。
14. 試合の呼び出し後(掲示後)10分以内にコートに集合しなかった場合は棄権とします。
15. 最終ページの「ルール徹底のお願い」をよく読んでください。
16. 各会場とも駐車場が狭いので、できるだけ乗り合わせてご来場ください。
17. 本大会の上位入賞者は、来年度の町田市代表選手選考の対象になります。

2022市民体育祭 一般男子

第1日(9/19):1R~3R
成瀬CCコート
雨天順延(9/25)

第2日(9/25):QF~F
成瀬CCコート
雨天順延(予備日10/2)

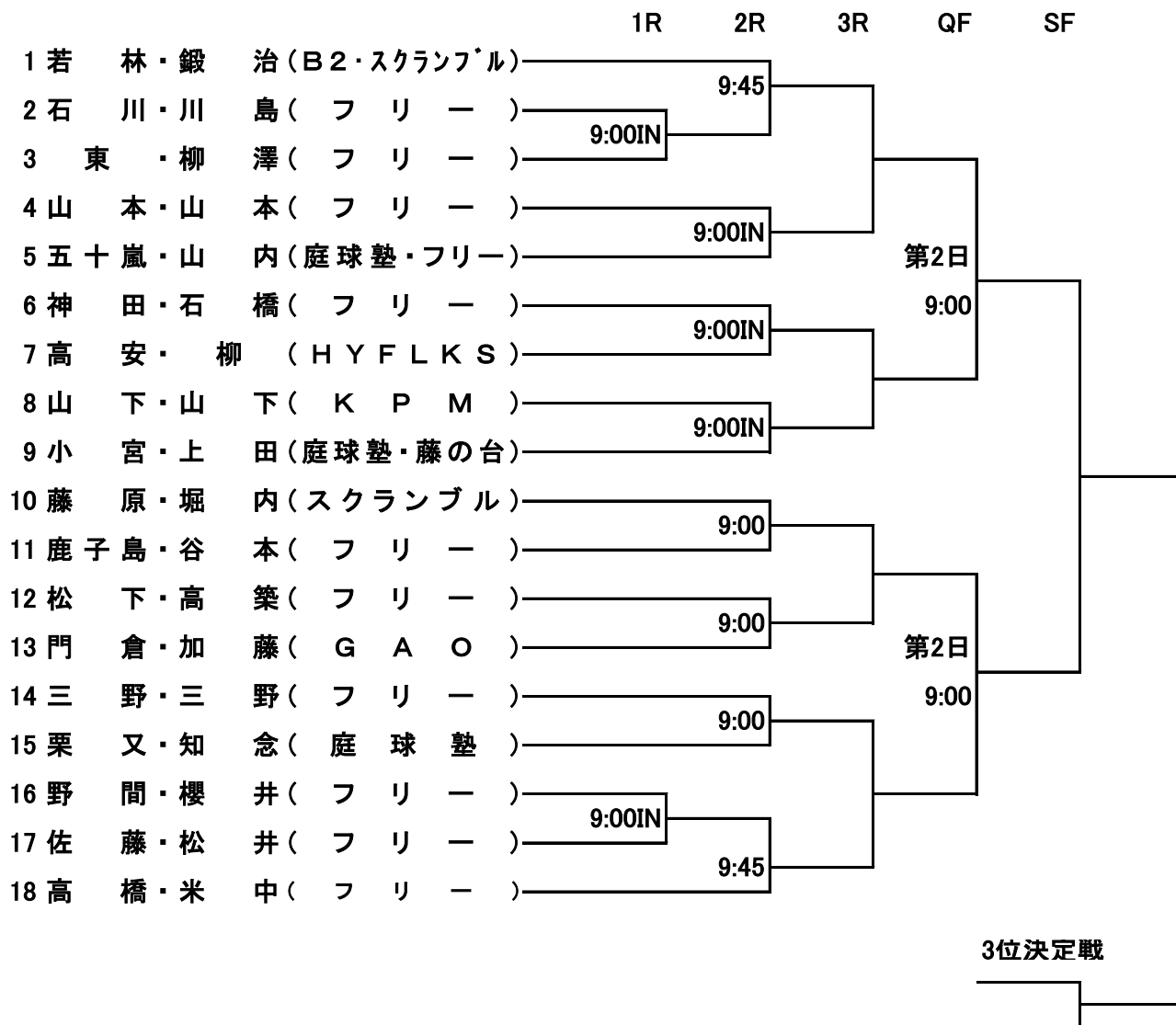

シード ① 若林・鍛治 (ノーマン・スクランブル)

② 道岡・土居 (フリー・マキシム)

2022市民体育祭 一般男子

第1日(9/19):1R~3R
成瀬CCコート
雨天順延(9/25)

第2日(9/25):QF~F
成瀬CCコート
雨天順延(予備日10/2)

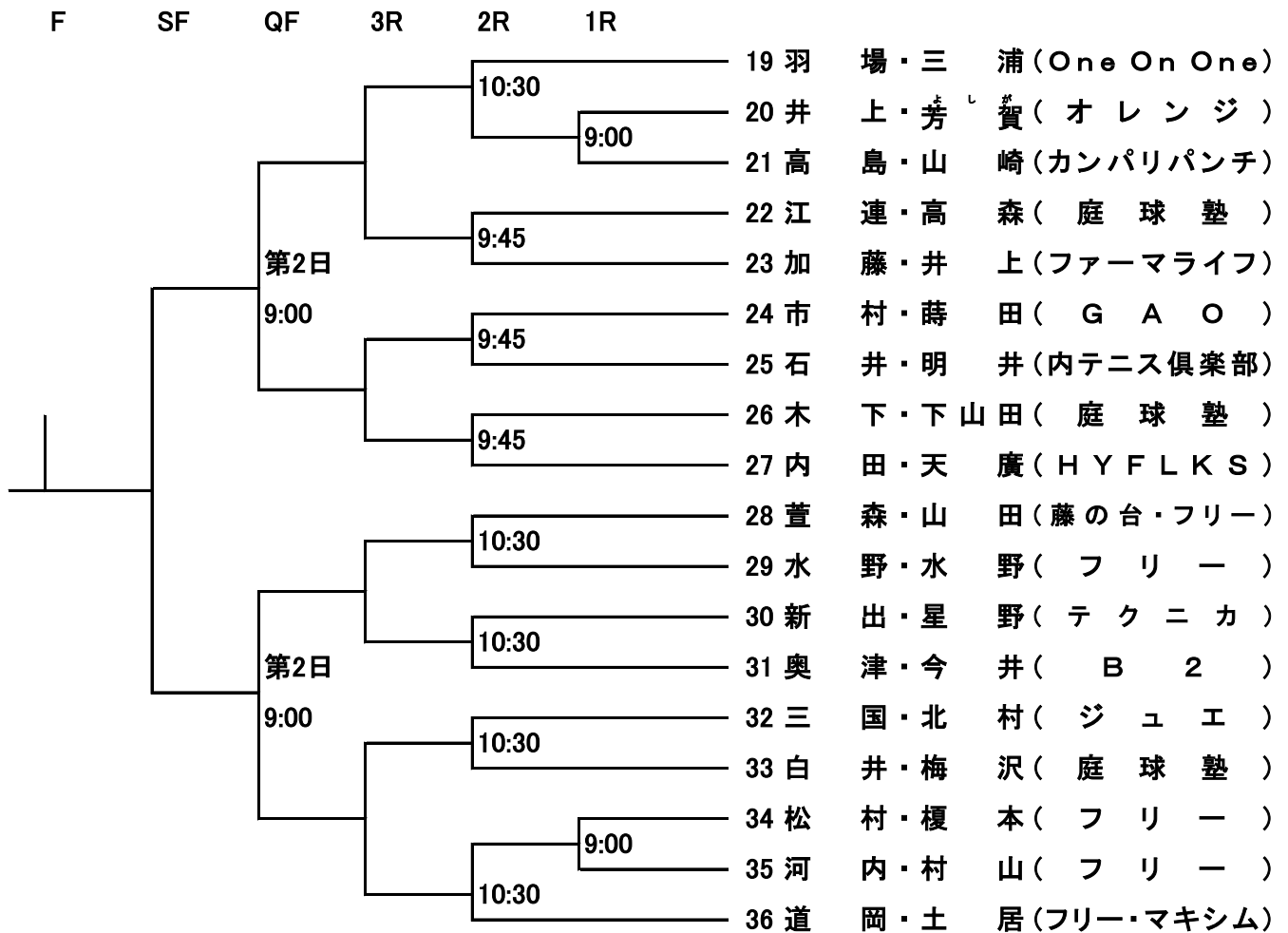

③ 羽場・三浦(One On One)

④ 高橋・米中(フリー)

2022年市民体育祭 一般女子

第1日(9/19):1R~QF
成瀬CCコート
雨天順延(9/25)

第2日(9/25):SF~F
成瀬CCコート
雨天順延(予備日10/2)

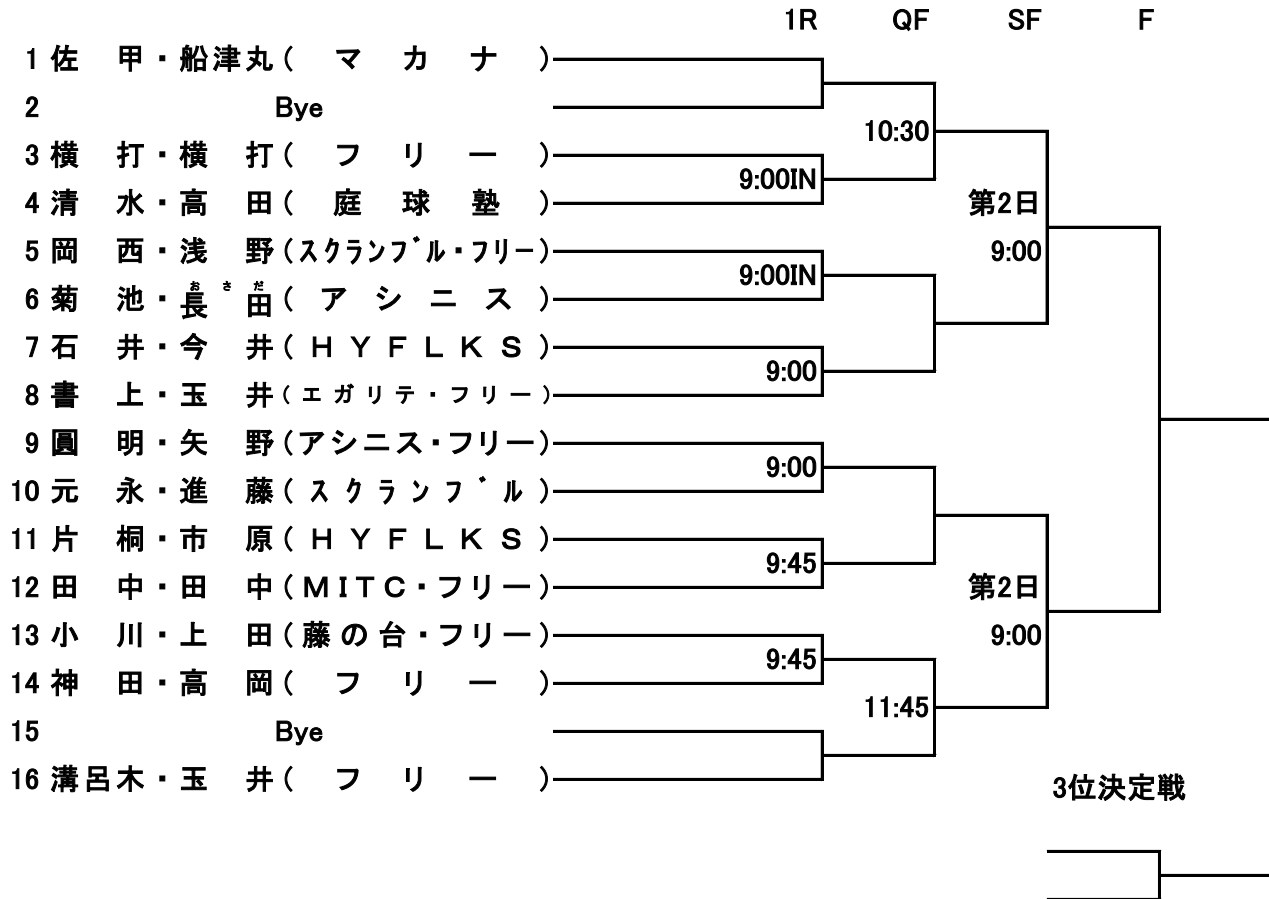

- シード ① 佐甲・船津丸(マカナ) ② 溝呂木・玉井(フリー)
- ③ 圓明・矢野(アシニス・フリー) ④ 書上・玉井(エガリテ・フリー)

2022年市民体育祭 一般混合

第1日(9/19):1R~QF
成瀬CCコート
雨天順延(9/25)

第2日(9/25):SF~F
成瀬CCコート
雨天順延(予備日10/2)

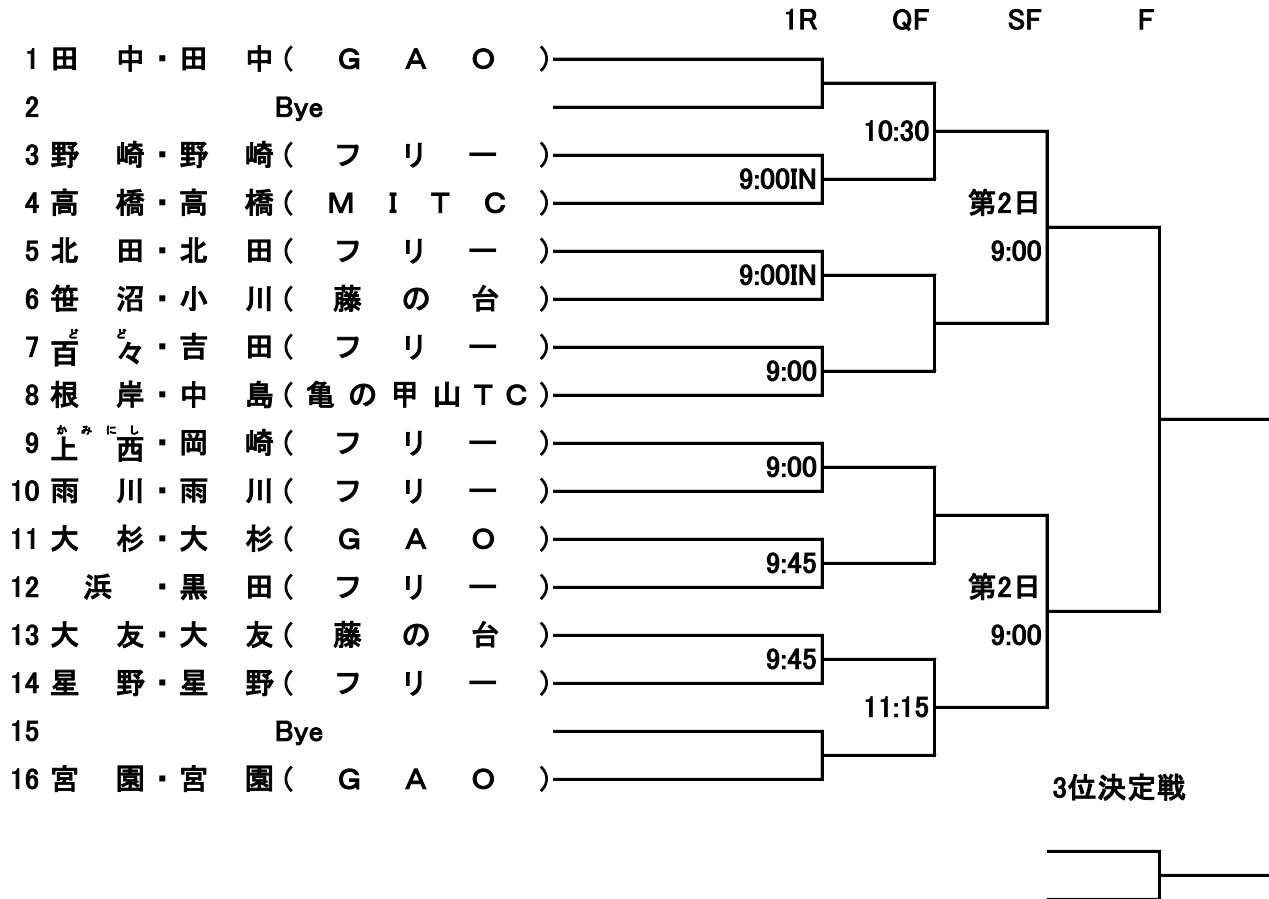

- シード ① 田中・田中(GAO)
③ 上西・岡崎(フリー)

- ② 宮園・宮園(GAO)
④ 根岸・中島(亀の甲山TC)

2022年市民体育祭 壮年45男子

第1日(9/19):1R~3R
成瀬CCコート
雨天順延(9/25)

第2日(9/25):QF~F
成瀬CCコート
雨天順延(予備日10/2)

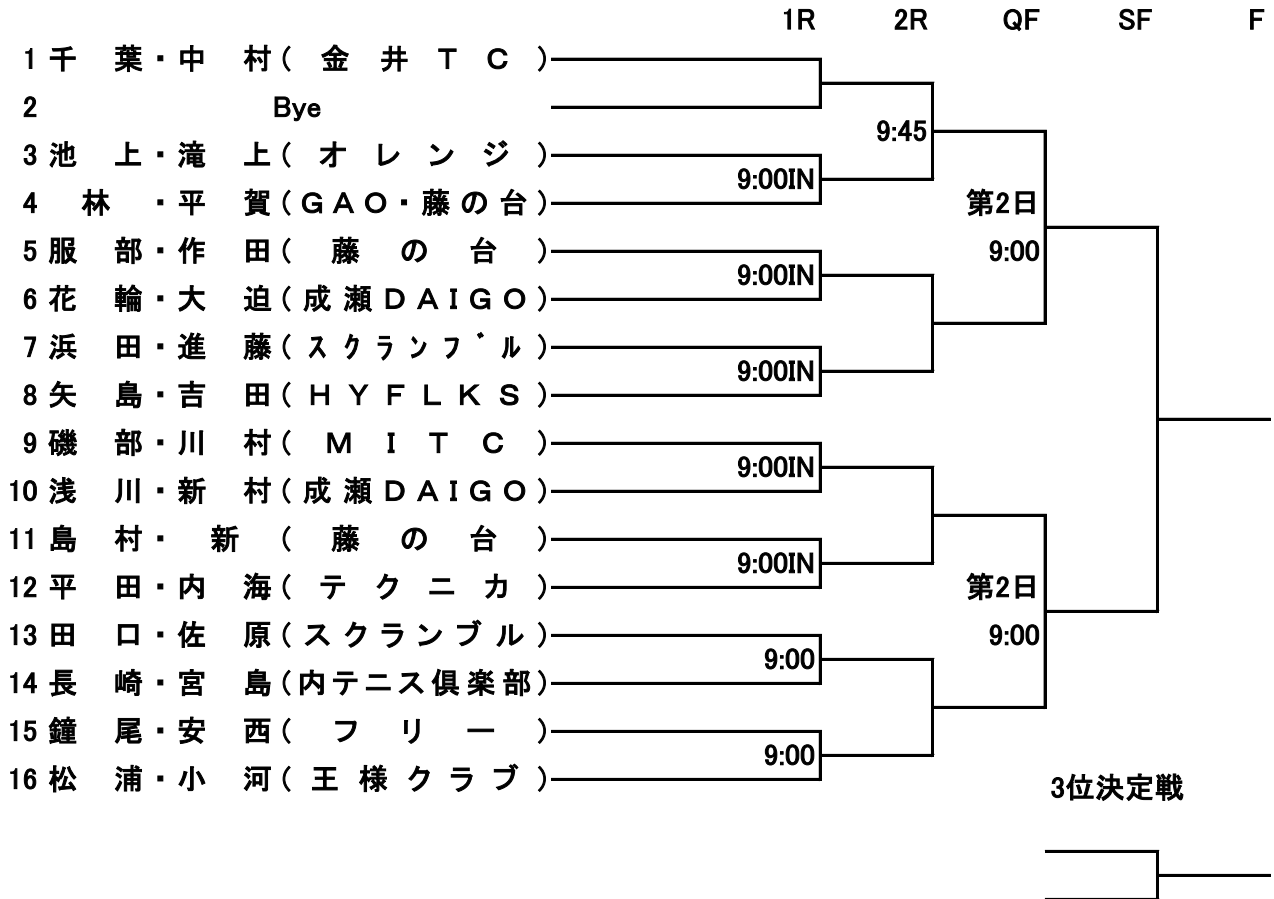

シード ① 千葉・中村(金井TC)

② 大槻・永井(フリー)

2022年市民体育祭 壮年45男子

第1日(9/19):1R~3R
成瀬CCコート
雨天順延(9/25)

第2日(9/25):QF~F
成瀬CCコート
雨天順延(予備日10/2)

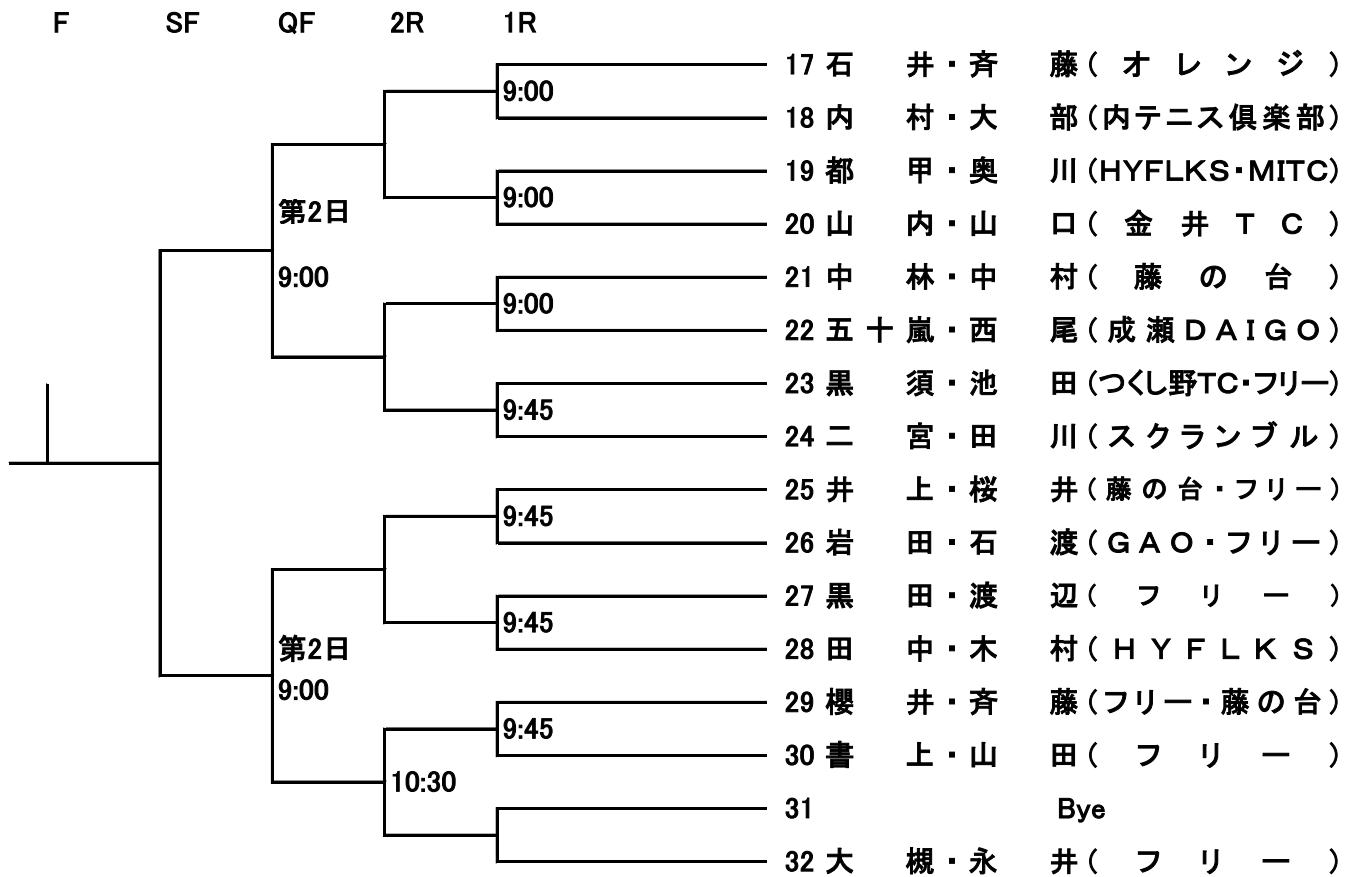

③ 石井・斉藤(オレンジ)

④ 松浦・小河(王様クラブ)

2022年市民体育祭 G壮年60男子

第1日(9/19):1R~QF
成瀬CCコート
雨天順延(9/25)

第2日(9/25):SF~F
成瀬CCコート
雨天順延(予備日10/2)

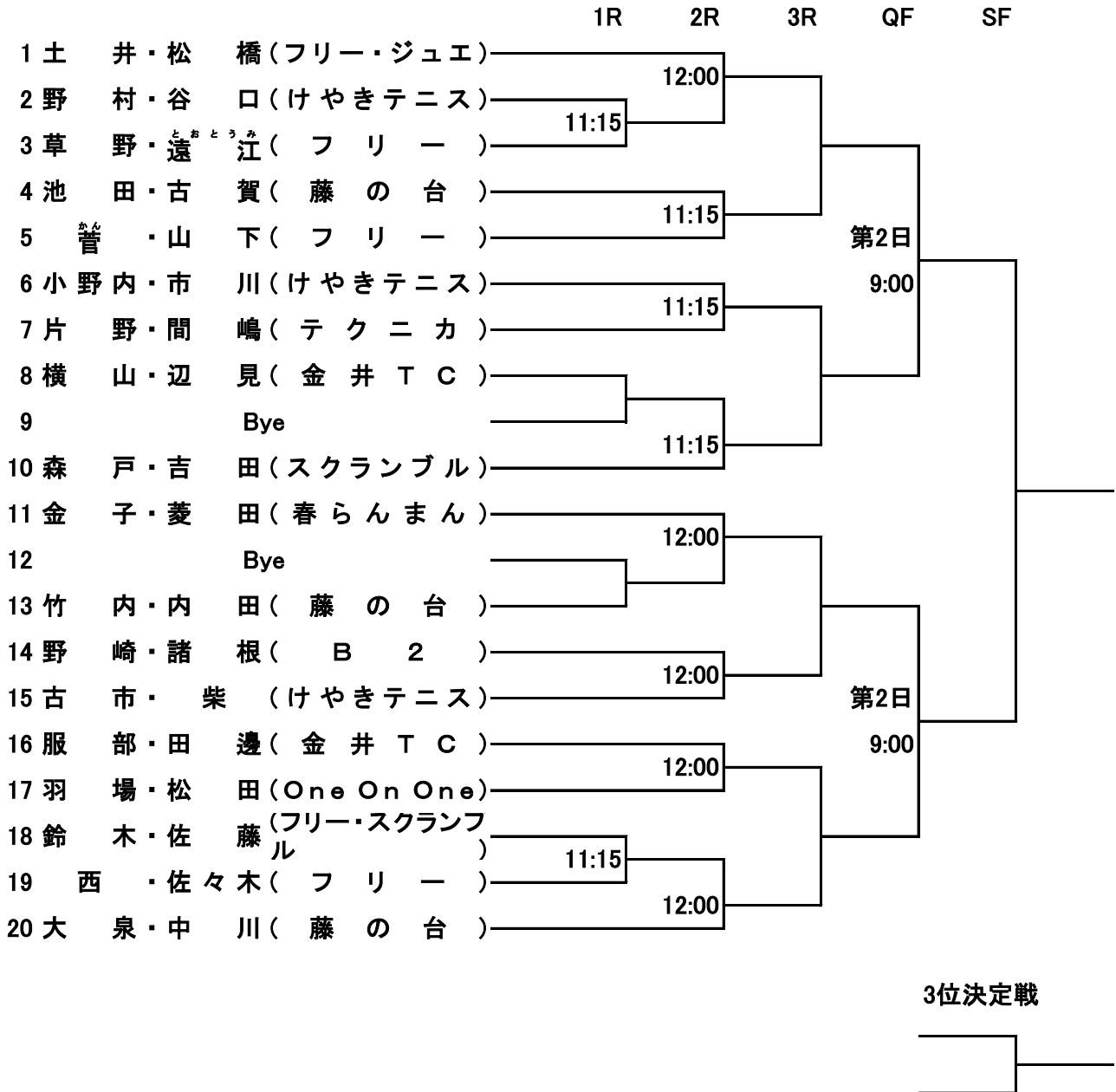

シード ① 土井・松橋(フリー・ジュエ)

② 大泉・中川(藤の台)

③ 金子・菱田(春らんまん)

④ 森戸・吉田(スクランブル)

ルール徹底のお願い

楽しくプレーをするために、次のことを守ってください。

1. ルール一般

① コーチング

試合中の選手に対して、コーチや観客からアドバイスをするのは一切できません。

② 連続的プレー及び休憩

休憩できるのはエンド交代時の90秒間だけです。
ただし第1ゲーム終了時のエンド交代は休憩無しとします。(ローカルルール)
チェアアンパイヤがいる場合、60秒で「タイム」がコールされます。
それ以外のポイントと次のポイントの開始時間は20秒以内とされています。

③ その他

隣のコートにボールが入った場合、そのコートでプレーが進行中のときはそのコートに近づいたり後方を通ったりしてはいけません。

2. セルフジャッジの仕方

① 判定とコール

- 判定とコール(フォールト、アウトなど)は、瞬間的に大きな声と動作で行ってください。
- ネットより自分の側に関する判定は、すべて自分の責任です。決して観客の助けを借りてはいけません
- 自分で判定できなかったときは、そのボールはグッドです。(レットにしてはいけません。)相手にその判定についてアドバイスを受けることはできますが、その時は相手のアドバイスが最終的な判定になります。

② カウントのコール

新しいポイント、新しいゲームが始まる前に、サーバーはレシーバーに聞こえるような大きな声でカウントをコールしてください。

③ フットフォールト

レシーバーから見て、どう見ても相手がフットフォールトを犯していると判断したときは、コートレフェリーを呼んでください。

3. 観客の方へのお願い(特に友人、コーチ、父兄の方へ)

- ① 試合中の選手に対するアドバイスは、合図も含み一切行ってはいけません。
- ② 試合の判定やスコアなどについて、口出しすることはできません。
- ③ 相手選手の心理をかく乱するような行為(大声、ジェスチャーなど)をしてはいけません。
- ④ 応援は、拍手以外禁止です。なお相手選手のエラーに対して拍手喝采することは、スポーツマンシップに反することです。
- ⑤ プレー中のコートに近づいたり、後方を通ってはいけません。

本ルールは、日本テニス協会規則(テニスルールブック)に準じています。

その他のルールについても、これに準じることとします。

【コロナ感染予防対策及び注意事項】

本大会は、新型コロナウイルス感染拡大防止対策を実施します。会場の混乱を避けるため、**選手のみ来場可能**です。参加選手の皆さんには、以下の【新型コロナウイルス感染拡大防止のお願い】にご協力をお願いします。また、二次感染拡大防止のため大会が**中止になる場合があります**。

【新型コロナウイルス感染拡大防止のお願い】

- (1) 2週間前から当日までに以下に該当する方は自主的に参加を見合わせてください。会場以下に該当することが判明した場合には、**出場を取り消し、ご退場いただくことがあります**。
 - ・ 平熱を超える発熱
 - ・ 咳(せき)、のどの痛みなど風邪の症状
 - ・ だるさ(倦怠(けんたい)感)、息苦しさ(呼吸困難)
 - ・ 臭覚や味覚の異常
 - ・ 体が重く感じる、疲れやすい等
 - ・ 新型コロナウイルス感染症陽性とされた者との濃厚接触がある
 - ・ 同居家族や身近な知人に感染が疑われる方がいる
 - ・ 過去14日以内に、政府から入国制限、入国後の観察期間を必要と発表されている国・地域等への渡航、並びに当該在住者との濃厚接触がある
 - ・ その他新型コロナウイルス感染が疑われる兆候がある
- (2) 大会に参加する方(選手および関係者とも)は、「**参加者確認票**」(要項掲載)を事前に印刷し、**検温・記入の上、大会当日受付に提出してください**。**勝ち残った場合は、次回来場する際も必ず再度提出ください**。「参加確認票」を提出していただけない場合は、**参加をお断りすることがあります**。
- (3) 大会会場では以下の事項を守ってください。
 - ・ 会場で定められた感染防止対策規則に従ってください。
 - ・ こまめな手洗い、アルコール等による手指消毒をしてください。
 - ・ 受付時は2m以上の距離をおいて並んでください。
 - ・ 待機場所では距離をおいて、大きな声での会話は慎んでください。
 - ・ 試合中を除きマスクを必ず着用ください。
 - ・ ごみ等は、必ず持ち帰りください。
 - ・ 自分の試合が終了したら直ちに退出ください。
- (4) 試合中は以下の事項を守ってください。
 - ・ 試合中のマスク着用/非着用は個人の判断としますが、熱中症のリスクがありますので、息苦しさを感じたらすぐに外してください。
 - ・ ポイントとポイントの間は対戦相手と2m以上の距離を確保してください。
 - ・ チェンジエンドの際は対戦相手と2m以上の距離を確保してください。
 - ・ ラケット、試合ボール、自分のタオルなどプレーに必要なもの以外には手をふれないでください。
 - ・ つばや痰をはくことはひかえてください。
 - ・ 試合の始めと終わりの挨拶は握手でない(接触しない)方法で行ってください。
- (5) 開催後2週間以内に新型コロナウイルス感染症を発症した場合、あるいは、発症した方の濃厚接触者であることが判明した場合には、町田市テニス協会まで速やかにご報告ください。
- (6) 大会当日、東京都に**緊急事態宣言発令されているときは、テニスコート封鎖の如何にかかわらず大会を中止**といたします。また、それ以外でも**感染拡大等のために大会が中止となる場合がある**ことをご承知おきください。

参加者確認票

本紙を事前に印刷し、検温・記入の上、大会当日受付に提出してください。

参加日	令和 4年 月 日
大会名	第65回 町田市 市民体育祭 テニス競技大会
氏名	
年齢	
電話番号	
参加当日の体温	℃

2週間前から参加当日までの間に以下の有無をチェックしてください。

ひとつでも「有」がある方は、参加を見合わせていただきますようお願いいたします。

○有 ○無	平熱を超える発熱
○有 ○無	咳(せき)、のどの痛みなど風邪の症状
○有 ○無	だるさ(倦怠感)、息苦しさ(呼吸困難)
○有 ○無	臭覚や味覚の異常
○有 ○無	体が重く感じる、疲れやすい等
○有 ○無	新型コロナウイルス感染症陽性とされた者との濃厚接触がある
○有 ○無	同居家族や身近な知人に感染が疑われる方いる
○有 ○無	過去14日以内に、政府から入国制限、入国後の観察期間を必要と発表されている国・地域等への渡航、又は当該在住者との濃厚接触がある
○有 ○無	その他気になる症状がある場合は具体的にお書きください

個人情報は、新型コロナウイルス感染拡大防止以外の目的には使用いたしません。

本紙は1か月経過後に破棄いたします。

町田市テニス協会